

DTG MÁXIMO PORTAFOLIO



ORDEN DEL DÍA

01

Evolución de la cartera de DTG

02

Análisis a fondo de Atlas MAX PLUS (sobre del producto, RSS, soluciones de curado inteligente)

Kornit

The Future of Fashion Where Art and Technology Converge



Dé rienda suelta a su creatividad con una calidad consistente y superior



Producción rápida y sin problemas



Solución sostenible para hacer negocios (por ejemplo, reducir residuos y consumo de energía, tintas ecológicas)



Nuestra innovación

Revolucionando continuamente el mercado

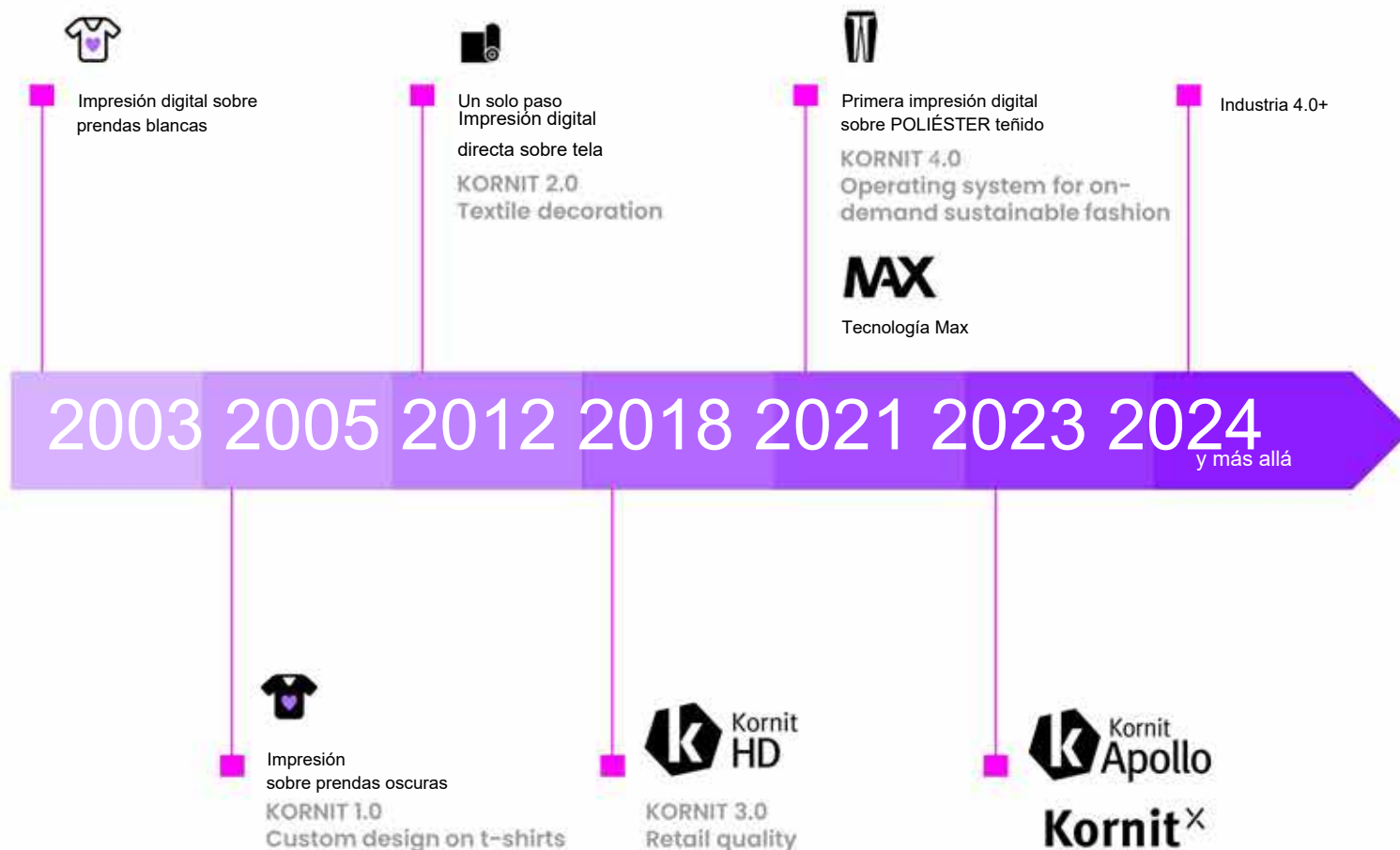

INNOVATION

Kornit

- Productividad: 400 impresiones/hora
- Calidad: Marcas/Venta al por menor
- Tinta: CMYK, base RGW, Neo Black
- Tipos de tela: Todo, incluidos materiales sintéticos no absorbentes.
- Automatización: Línea de producción completa AZ respaldada por un flujo de trabajo inteligente

- Productividad: 7 impresiones/hora
- Calidad: Diseño personalizado
- Tinta: CMYK
- Tipos de tela: Algodón (parcialmente)
- Automatización: Impresora

Proceso de Kornit 3.0 - MAX

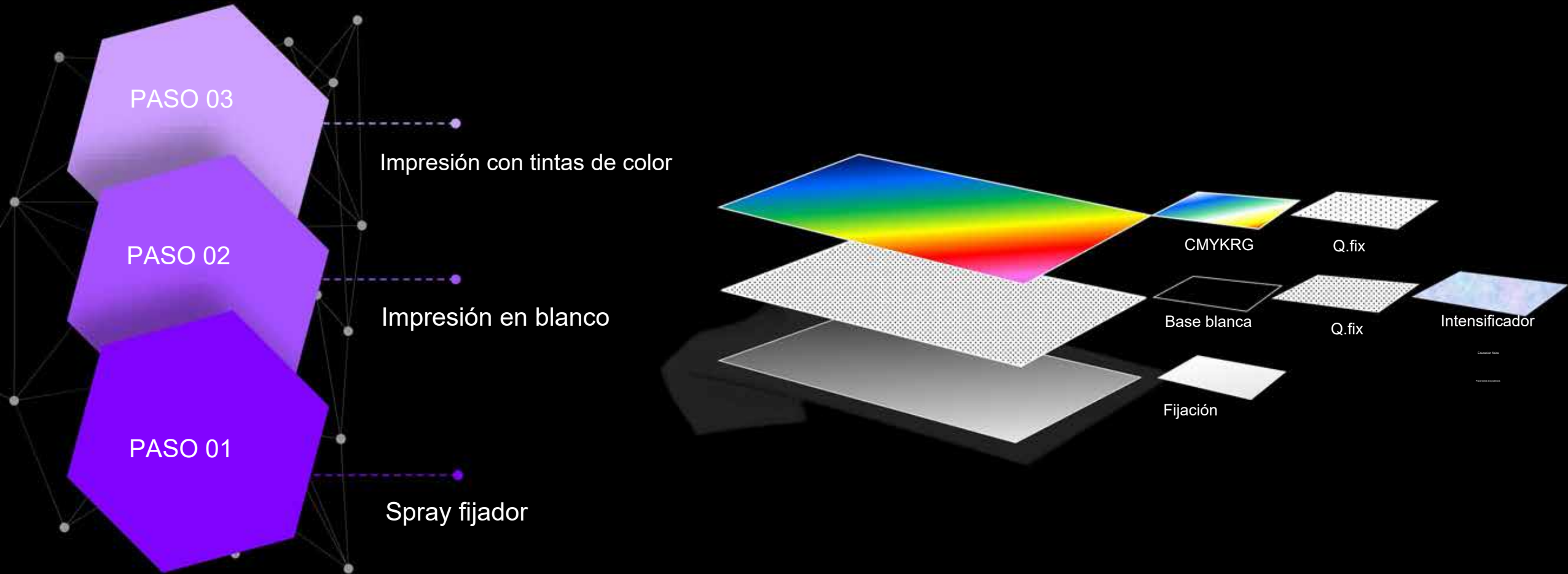

Directo a la prenda

Beyond limits and seamless production: Quality, Productivity, Smart Production, and Unique Applications

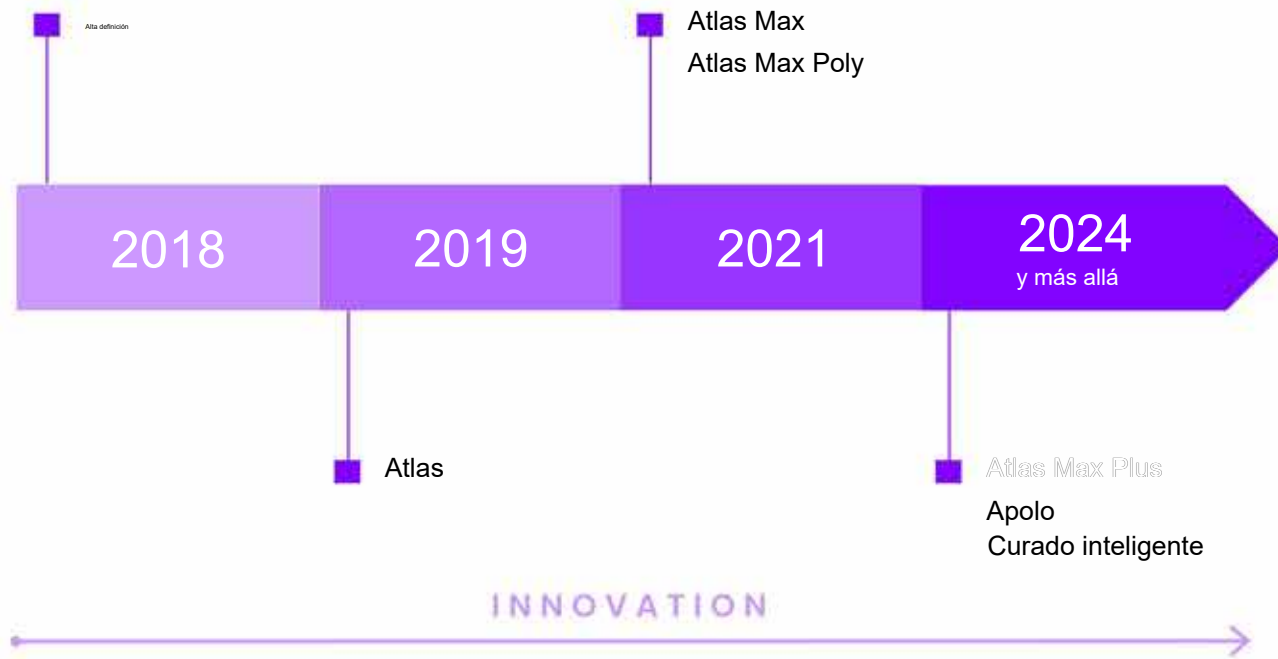

	Atlas	Atlas Máximo	Atlas Máximo poli	Atlas Máximo Plus	Apo
Productividad*	75	100	125	90	150
Producción inteligente*					
Secadora inteligente			✓		✓
Integración				✓	✓
Color			✓		✓
Gestión				✓	✓
Consistencia de calidad en toda la flota				✓	✓
Aplicación única					
3D/XDI			✓	✓	✓
Colores neón				✓	
Gama más amplia de tejidos			✓	✓✓✓	✓✓

Atlas MAX PLUS

Innovador
Elegante
Producción



Impresión digital de máxima calidad
Calidad y durabilidad



Consistencia de la flota y
Seguro de calidad



Mejor productividad digital
y TCO competitivo



Robustez en Wider
Variedad de telas

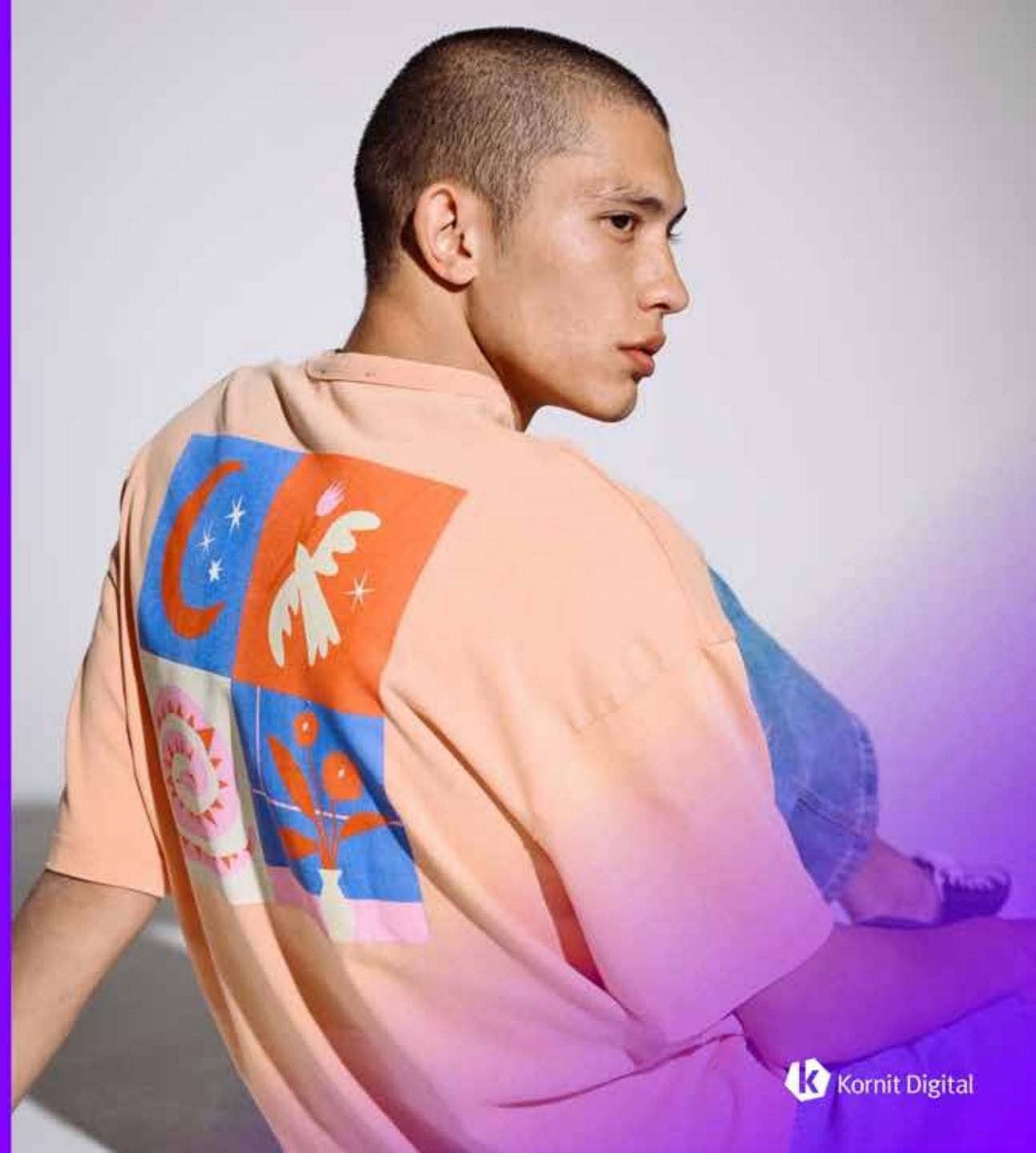

El Atlas MAX PLUS

Value Proposition



Calidad



Productividad



Flexibilidad



Calidad

Stable and repeatable
high quality



QualiSet : calibración autónoma inteligente para una calidad consistente en el espacio y el tiempo



Excelente cobertura blanca (L > 90)



Base uniforme y consistente



Excelente disposición de colores y amplia gama cromática.



Estándares de durabilidad de la marca *Más allá de ISO105 y cumple con la Estándares Nike: 50 ciclos a 60 °C



Kornit K-RIP

Compatible con KRIP : para una coincidencia de color avanzada y precisión de color



Calidad de impresión Atlas Max Plus: mejor que nunca

	HD (línea base)	Atlas	Atlas Max	Atlas Max PLUS
Lavar Observaciones 		<ul style="list-style-type: none"> • Problemas con colores semitransparentes y oscuros con espacio en blanco mínimo o nulo • Ventana de trabajo estrecha en la secadora • Cumple con la norma ISO105: 5 ciclos a 40 °C 	<ul style="list-style-type: none"> • Durabilidad sin concesiones • Ventana de trabajo muy amplia en la secadora (la calibración de la secadora ya no es una limitación) • Más allá de ISO105 y cumple con los estándares Nike 50 ciclos a 60 °C (con modificación de la cantidad del intensificador) 	
Ventana de trabajo ancha de tela Observaciones (la absorbencia es un requisito fundamental; la evaluación de la fijación es muy engorrosa y requiere una precisión de +/- 5 %)			La ventana de trabajo de fijación se amplía drásticamente gracias a QFIX y al intensificador (reduce el tiempo de configuración y los problemas de raspado) <small>Una configuración que se adapta a la mayoría de los SKU</small>	
Gama de colores Observaciones			Mejora debido a una mejor disposición del blanco y resolución del color	
Colocación blanca mejorada Observaciones			“La pantalla es similar en suavidad y brillo”	
Sangría		Ventana de trabajo estrecha	Sin sangrado	Sin sangrado
Anillado Observaciones		La resolución de 4 pasadas impacta la productividad		Qualiset reduce los problemas de bandas gracias a la calidad automatizada garantía
Coherencia y garantía de calidad	N / A	N / A	N / A	Qualiset
Tinción		Fijación 1:2,5	Fijación 1:5	Fijación 1:10

Línea base / Sin cambios

Mejora significativa

La durabilidad del lavado no es un problema en la tecnología Kornit MAX

Estándar:
Lavado Kornit

Protocolo ISO105

- 5 lavados
- 40°C
- 900 RPM y secado en secadora

Mayor solidez al lavado para prendas ligeras.

Atlas MAX
ETS leve



Atlas ECO
ETS leve



Atlas Max
Amplificador simultáneo con blanco



Atlas



Mayor solidez al lavado para zonas semitransparentes



Mayor solidez al lavado para zonas desniveladas y oscuras.

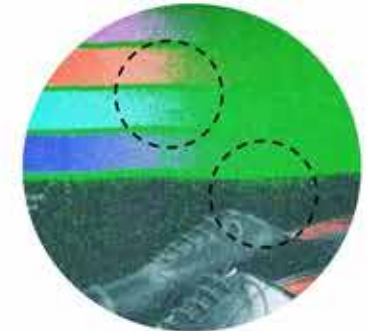

Cobertura blanca mejorada

Significant improvement in white laydown
in Kornit Atlas MAX vs Kornit Atlas

Atlas MAX Black STD
(Blanco individual 6x9)

Valor L 90



Atlas ECO Dark STD
(Doble blanco 4x6)

Valor L 88



Una nueva revolución industrial en la ERA 4.0

+QualiSet

Smart Autonomous Calibration

-
- Salida consistente en todo momento
En todos los pedidos, trabajos, máquinas y sitios
-
- Mejore la disponibilidad del sistema y minimice los costos de mantenimiento
-
- Desechar la chatarra
Reducción relativa de desechos de hasta un 30%
Bandas, registro y cobertura de tinta
-
- Proceso automatizado simple y efectivo
Ya no es necesario un proceso de calibración manual y engorroso que dependa de expertos.
-



+QualiSet

Smart Autonomous Calibration

Algoritmo de visión artificial inteligente que garantiza que su flota esté calibrada en áreas funcionales clave para garantizar la calidad y la consistencia.

Al mantener la calibración simple, Kornit convertirá los más altos objetivos y estándares de calidad en alcanzables y sostenibles.

- Registro
- Prueba y compensación de boquillas
- Consistencia del color





Calidad

Kornit K-RIP

¡La próxima generación de Kornit RIP!

Un procesador de imágenes rasterizado avanzado y personalizado que maximiza el rendimiento de los sistemas Kornit con una solución de flujo de trabajo ágil y fluida.

- Combinación de colores: satisface las necesidades de las marcas, minoristas y licenciarios
- Compatibilidad: RIP personalizado para sistemas Kornit MAX
- PDF y PANTONE®: trabajo fluido con PANOTNE®





Calidad

Kornit K-RIP

- Vista previa de impresión en tiempo real de Impresiones: panel de trabajo, gestión de archivos, estimador de consumibles
- Realizar la igualación de colores como versátil y lo más fácil posible

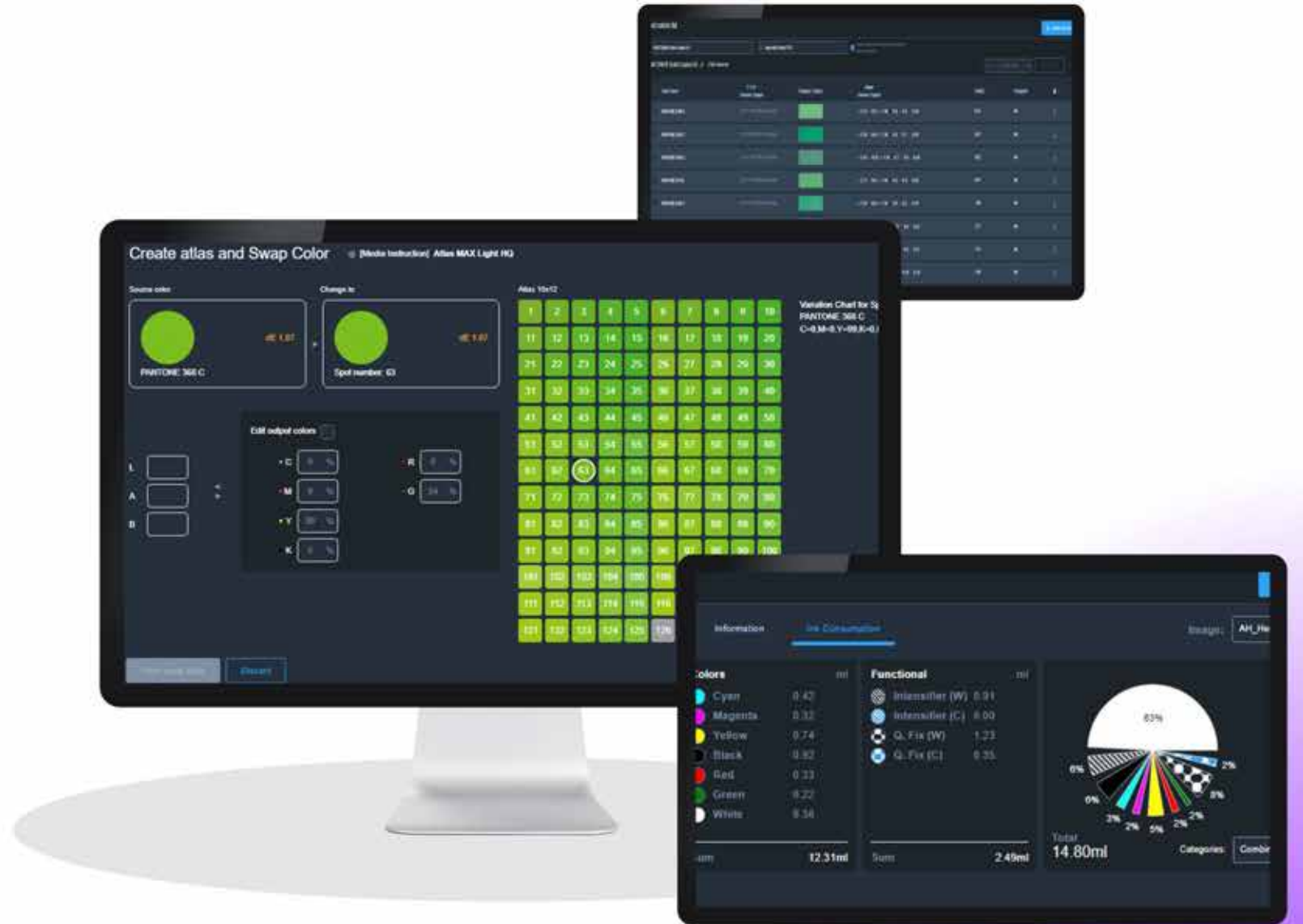

Atlas MAX Plus Product Samples July 2024



- Colors vividness
- Uniform and consistent under base
- Small text and details
- Demonstrating perfect registration
- QualiSet –consistent quality across space and time



- Excellent white coverage (L>90)
- Small text and details demonstrating perfect registration
- Colors vividness
- Uniform and consistent under base
- Uncompromised durability



- Show consistency in XDi
- Colors vividness
- Repeatable superb quality

Productividad

Increase operational productivity and system availability



Sistema de un solo operador que produce hasta 150 SPH y ofrece una mayor rentabilidad con el mejor TCO en el campo de la impresión textil digital.



QualiSet permite reducir el tiempo de mantenimiento y los desperdicios que causan pérdida de tiempo en las reimpressiones.



Cambio rápido de tamaño Kornit (RSS)
Compatible: plataforma única para múltiples aplicaciones y tamaños, que proporciona un cambio de tamaño rápido y sencillo.

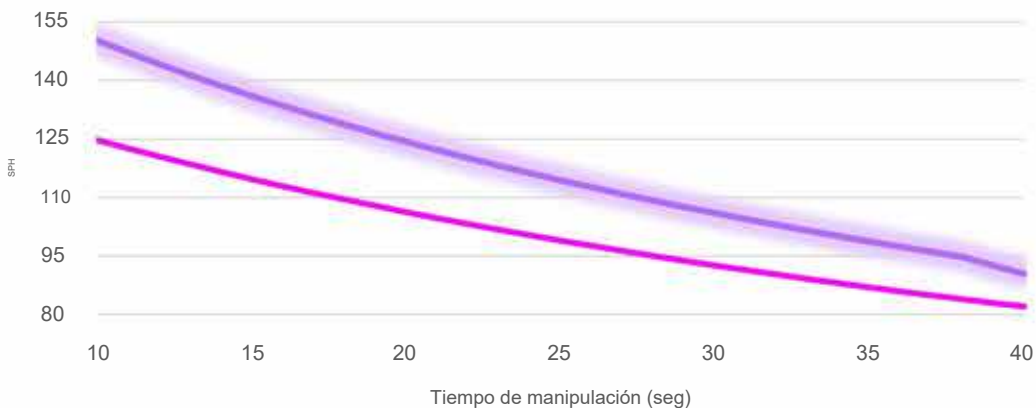

Configuraciones MAX PLUS

- 12 PH para CMYKRG + Intensificador + Qx y 9 PH para Blanco + Intensificador + Qx
- Fluidos funcionales:

Intensificador Eco-Rapid: crea una unión entre las diferentes tintas, mejorando la solidez al lavado y al frote.

Eco-Rapid Q.fix – Fijación de tinta. Fija las diferentes tintas a la prenda durante el proceso de impresión. Crea una base blanca uniforme y una excelente cobertura de color incluso a las velocidades de impresión más altas.

- La ganancia de productividad MAX PLUS proviene de una mayor frecuencia, Ic y la introducción de nuevas configuraciones

CONFIGURACIÓN OSCURA	RESOLUCIÓN	Valor L	TPT (tiempo de manipulación de 10 segundos)	Aumento de la productividad vs. MÁXIMO
Alta productividad	C6x7 W6x6	87	152	+9%
Estándar	C6x7 W6x7	89	148	+16%
Alta calidad	C8x7 W8x8	92	129	+29%
De primera calidad	C8x8 W6x7Doble	94	88	+11%

CONFIGURACIÓN DE LUCES	RESOLUCIÓN	TPT (tiempo de manipulación de 10 segundos)	Aumento de productividad vs. MAX
Alta productividad	C6x7 Ic simultáneo	194	+32%
Estándar	C6x9 Ic en la parte superior	137	+12%
Alta calidad	C8x7 Ic en la parte superior	134	+16%
De primera calidad	C8x10 Ic en la parte superior	103	NA (No existe tal configuración en MAX)

Kornit Rápido

Cambiador de tamaño (RSS)

Solution Overview

- Plataforma única para múltiples aplicaciones y tamaños
- Cobertura integral de aplicaciones
 - Camisetas (adultos, mujeres, niños), sudaderas con capucha, bolsas de mano y más
 - Etiqueta de cuello incorporada 2.0
 - Listo para futuras aplicaciones y expansión de tamaños (bebés, mangas, leggings, grande)
- Cambio de tamaño rápido y sencillo
- Flujo de trabajo de software inteligente con guía del operador
- Con cumplimiento de las normas de seguridad de la maquinaria
- Para Atlas MAX / Atlas MAX PLUS

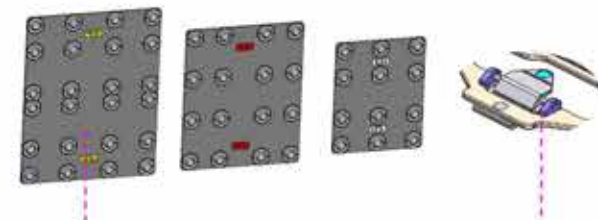
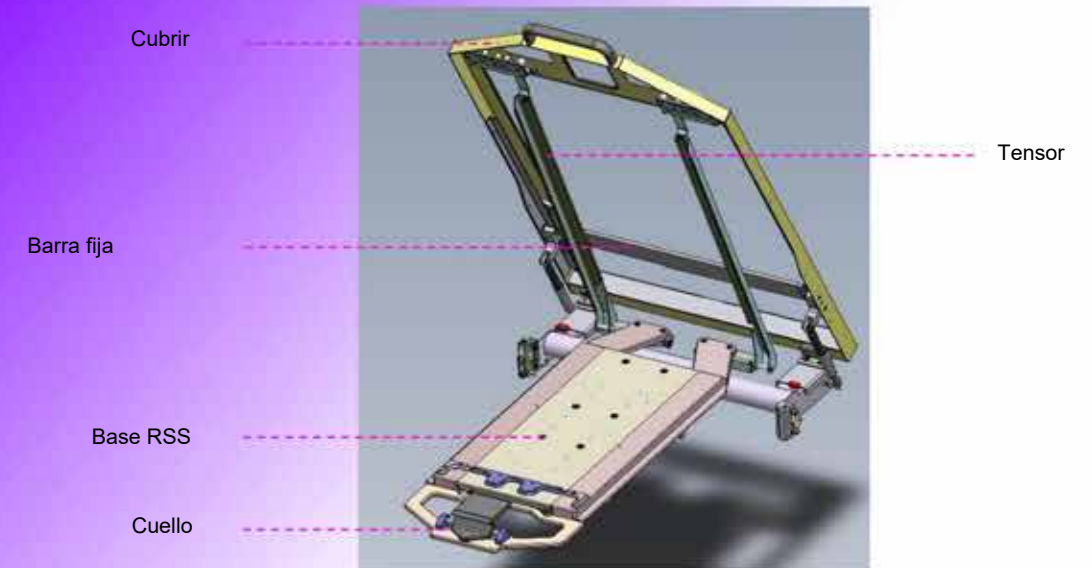

Complementos para almohadillas de impresión

Collar con etiqueta para el cuello

RSS – ¿Qué le ofrece?

■ Ligero y fácil de usar.

~0.5 KG add-on vs. 12 KG legacy pallet

■ Tiempo de reemplazo más corto

Seconds change time vs. minutes with legacy pallet

■ Huella de almacenamiento reducida

16 sq. ft. (4.8 m²) pallet storage saved per system



■ Flujo de trabajo flexible y utilización eficiente de la máquina

■ Aumentar la variedad de medios

- Hoodies – all sizes and types (e.g. zippers, pockets)
- T-shirts – all sizes, neck tag
- Sleeves and leggings



Mayor fiabilidad



Rapid
Size
Shifter
V2

- Mejor capacidad de fabricación
- Acortamiento del montaje al reducir la cantidad de piezas mecánicas
- La estructura de soporte trasera se cambió de soldadura a mecanizado

Reducción de peso - 3 kg menos

La misma funcionalidad que en la V1

Revisión de los cambios en la tapa del RSS principal

- Confiabilidad - Fortalecimiento del mecanismo del pistón para evitar fallas:

- Cambie los tornillos a M8 en lugar de M5 •
Reduzca la fuerza del pistón

- Reducción del peso de la cubierta (cambio de material de acero inoxidable a aluminio)

- El mecanismo de bloqueo ha cambiado de liberación rápida a permanente (4 tornillos) para evitar el desplazamiento durante la impresión

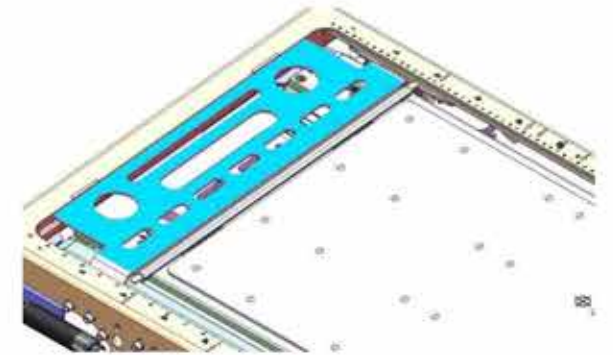

Cambios adicionales

Interfaz de collares: 2 tornillos frente a 1

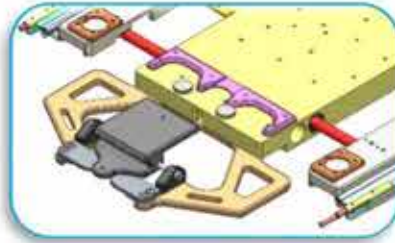

Mecanismo de expansión diferente (varillas vs. rieles) para una mayor confiabilidad

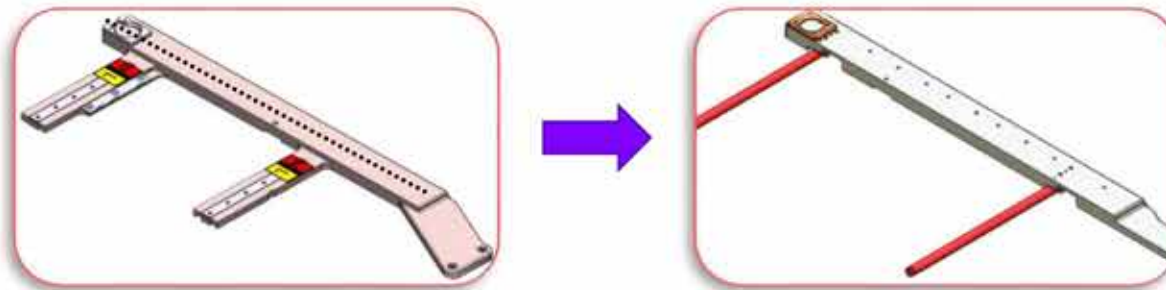

↕ Flexibilidad

Utilizing growing demand with new application and release production limitations



Nuevas aplicaciones para el crecimiento empresarial:
Tecnología Kornit XD: aplicaciones decorativas 3D



Casos de uso versátiles y variedad de medios



Configuraciones de impresión robustas que permiten una rápida incorporación de SKU



Compatible con curado inteligente: para un curado simultáneo y sin interrupciones de diversos medios, aliviando así las limitaciones de producción



Create 3D premium applications

Aplicaciones 3D premium revolucionarias que producen efectos ilimitados a través de un proceso digital, sostenible y de un solo paso



Crecimiento empresarial



Creatividad ilimitada



Simplicidad del proceso

XDi de Kornit

Valores de la tecnología

CRECIMIENTO EMPRESARIAL



- Aplicaciones premium
- Nuevos clientes
- Márgenes más altos
- Mejor utilización del sistema

CREATIVIDAD ILIMITADA



- Colores o tamaños de imagen ilimitados
- Cualquier forma y complejidad
- Combinación de múltiples efectos en una sola impresión

SIMPLICIDAD DEL PROCESO



- Proceso digital sostenible de un solo paso
- Plazo de entrega y mano de obra reducción
- No se necesita mano de obra calificada o inventario

¿Cómo puede mi empresa beneficiarse del Atlas MAX PLUS?

Alta calidad • Consistencia inquebrantable
Color excepcional • Eficiencia de producción

SERIGRAFISTAS

Calidad de impresión de nivel minorista para tiradas cortas

- Evite las molestias del diseño gráfico, la preparación de la pantalla y la configuración de tiradas cortas.
- Ofrezca a sus clientes tiempos de respuesta más rápidos y atienda sus necesidades.
- Disfrute de una precisión de color y una calidad de impresión consistentes y repetitivas
- Reduzca su dependencia de operadores calificados
- Haga crecer su negocio en general optimizando su planta de producción y ofreciendo nuevas aplicaciones
- Sostenibilidad

CUMPLIMIENTOS DE DISEÑO PERSONALIZADO

Escalar las innovaciones digitales en toda su producción hacia la fabricación inteligente

- La mejor calidad de impresión, garantizando estándares de consistencia.
- El mejor TCO para grandes volúmenes
- Aplicaciones innovadoras



Curado inteligente

Mejor TCO

- Hasta un 50% de ahorro en costes
- Perfil de curado adaptable según demanda de energía por prenda
- Mejor TPT por huella
- **Mantenimiento fácil e inteligente:** Requiere menos de 30 minutos por semana

Innovación para una calidad de impresión superior

- Garantiza menos desechos, con calidad y durabilidad constantes.
- Gama más amplia de prendas
- Diagnóstico inteligente y recopilación de datos listos para la
- Industria 4.0 Proceso de producción E2E completo de Kornit

Producción optimizada

- Curado de prendas versátiles: Mezcla de tejidos oscuros/claros, sudaderas con capucha y sudaderas simultáneamente
- Limitaciones de producción de alivios – sin abultar
- No es necesaria ninguna configuración por parte del operador: el secador adapta el perfil de curado relevante de forma automática y precisa.

Sostenible

- Construido para durar, según Normas UL y CSA
- Eficiencia energética: ahorro de 60 toneladas de emisiones de CO2
- Plataformas de curado escalables, listas para escalar con el negocio

Titán



360 Camisas/h

Orión



130 camisas/h



Vista superior

¡Gracias!
kornit.com

